

# GEZE PERLAN 140

DE Manuelle  
Schiebebeschläge  
GB Manual sliding door  
gears

DE Teleskop 2-/3-flügelig  
GB Telescope 2-/3-leaf



DE Montageanleitung  
GB Mounting instructions

## Inhaltsverzeichnis/Contents



1	Sicherheit/Safety .....	3
1.1	Personalqualifikation/Personnel qualification .....	3
1.2	Produktinformation/Product information .....	3
2	Allgemeines/General .....	7
2.1	Funktionsbeschreibungen/Descriptions of functions .....	7
2.2	Montagehinweise/Mounting information .....	8
2.3	Varianten/Variants .....	8
3	Aufhängepunkte/Suspension points.....	9
3.1	PERLAN 140 Teleskop 2-flügelig/PERLAN 140 telescope 2-leaf .....	9
3.2	PERLAN 140 Teleskop 3-flügelig/PERLAN 140 telescope 3-leaf .....	9
4	Bauteile/Components .....	9
4.1	PERLAN 140 Teleskop 2-flügelig/PERLAN 140 telescope 2-leaf .....	9
4.2	PERLAN 140 Teleskop 3-flügelig/PERLAN 140 telescope 3-leaf .....	10
5	Bearbeitungsmaße/Processing dimensions.....	11
5.1	Flügel A, B/Leaves A, B.....	11
5.2	Flügel C/Leaf C.....	11
6	Montage/Mounting.....	12
6.1	Flügel A und B vormontieren/Pre-mounting leaves A and B.....	12
6.2	Flügel C vormontieren/Pre-mounting leaf C .....	13
6.3	Türflügel montieren/Mounting the door leaf.....	15
6.4	Türflügel A/B positionieren/Positioning door leaf A/B.....	16
6.5	Türflügel C positionieren/Positioning door leaf C .....	21
7	Zubehör/Accessories.....	23
7.1	Inhalt des Zubehörsets 2-/3-flügelig/ Contents of the accessories set 2-/3-leaf.....	23
7.2	Optionales Zubehör/Optional accessories .....	23

## Symbole und Darstellungsmittel/Symbols and means of representation

Um die korrekte Bedienung zu verdeutlichen, sind wichtige Informationen und technische Hinweise besonders herausgestellt.

Symbol	Bedeutung
	bedeutet „Wichtiger Hinweis“
	bedeutet „Zusätzliche Information“
	Symbol für eine Handlung: Hier müssen Sie etwas tun. Halten Sie bei mehreren Handlungsschritten die Reihenfolge ein.

Important information and technical notes are emphasised in order to illustrate the correct operation.

Symbol	Meaning
	Means „Important note“
	Means „Additional information“
	Symbol for an action: Here you have to do something. Observe the sequence if there are several action steps.

## Produkthaftung/Product liability

Gemäß der im Produkthaftungsgesetz definierten Haftung des Herstellers für seine Produkte sind die in dieser Broschüre enthaltenen Informationen (Produktinformationen und bestimmungsgemäße Verwendung, Fehlgebrauch, Produktleistung, Produktwartung, Informations- und Instruktionspflichten) zu beachten. Die Nichtbeachtung entbindet den Hersteller von seiner Haftungspflicht.

In accordance with the liability of the manufacturer for his products as defined in the German „Produkthaftungsgesetz“ (Product Liability Act), the information contained in this brochure (product information and proper use, misuse, product performance, product maintenance, obligations to provide information and instructions) is to be observed. Non-observance releases the manufacturer from his statutory liability.

### 1 Sicherheit/Safety

#### 1.1 Personalqualifikation/Personnel qualification

In den Montage- und Einbauanleitungen werden Personen sowie deren benötigte Mindestqualifikation für die Ausführung der beschriebenen Arbeiten aufgeführt:

- **Benutzer**  
Personen, die keine Personalqualifikation besitzen, aber dennoch mit dem Produkt in Berührung kommen.
- **Personal**  
Personen, deren Qualifikation sie zur Ausführung der beschriebenen Arbeiten berechtigt. Oft wird die Bezeichnung des Tätigkeitsumfelds vorangestellt, z. B. Wartungspersonal.
- **Verarbeiter**  
Eine Firma, die den Aufbau bzw. die Installation des Produkts vornimmt.
- **Betreiber**  
Auch Endverbraucher. Unter Umständen ist der Betreiber nicht identisch mit dem Eigentümer des Produkts (z. B. der Hausverwaltung).

The mounting and installation instructions list persons as well as the minimum qualification required by them to carry out the work described:

- **Users**  
Persons who have no personnel qualification but nevertheless come into contact with the product.
- **Personnel**  
Persons whose qualification entitles them to carry out the work described. The designation of the work carried out is often given, for example „Maintenance personnel“.
- **Technicians**  
Personnel of a company that carries out mounting or installation of the product.
- **Operators**  
Also called end users. The operator may not be the owner of the product (for example the property management).

#### 1.2 Produktinformation/Product information

##### 1.2.1 Produktinformation für Schiebebeschläge/Product information for sliding door gears

Gemäß der im „Produkthaftungsgesetz“ definierten Haftung des Herstellers (§ 4 ProdHG) für seine Produkte müssen die nachfolgenden Informationen über Schiebebeschläge beachtet werden. Die Nichtbeachtung entbindet den Hersteller von seiner Haftungspflicht.

In accordance with the liability of the manufacturer defined in Section 4 of the German “Produkthaftungsgesetz” (Product Liability Act - ProdHG) for his products the following information on sliding door gear has to be observed. Non-observance releases the manufacturer from his statutory liability.

### Produktinformation und bestimmungsgemäße Verwendung

Schiebebeschläge im Sinne dieser Definition sind Beschläge für schiebbare Flügel und ähnliche schiebbare Elemente, im folgenden Objekte genannt, die üblicherweise nicht schneller als mit Schrittgeschwindigkeit bewegt werden. Schiebebeschläge finden Anwendung an lotrecht eingebauten Flügeln aus Holz, Kunststoff, Glas, Aluminium oder Stahl und deren entsprechenden Werkstoffkombinationen. An den unteren waagrechten Schenkeln der Flügel ist eine Führung vorgesehen. Die für Beschattungsanlagen vorgesehenen Produkte sind korrosionsschutzte Sonderausführungen.

Zur bestimmungsgemäßen Verwendung gehört insbesondere die fachgerechte Montage. Der Beschlag muss an allen Stellen ausreichende Festigkeit haben. Die Funktion des Beschlags darf durch die Montage nicht beeinträchtigt oder verändert werden. Als Begrenzung des Verschiebewegs muss in Flügelmitte ein Puffer eingesetzt werden.

### Product information and proper use

Sliding door gears in this definition are gears for sliding leaves and similar sliding elements, called "objects" below, that are usually not moved faster than at walking speed. Sliding door gears are used at perpendicularly mounted leaves made of wood, plastic, glass, aluminium or steel and their corresponding material combinations. A guide is provided at the lower horizontal sides of the leaves. The products designed for shading equipment are corrosion resistant special versions.

Proper use includes in particular proper mounting. The gear has to be sufficiently stable at all positions. Functioning of the gear may not be impaired or modified by mounting. A buffer has to be used in the leaf middle to limit the movement.

### Fehlgebrauch

Fehlgebrauch – also die nicht bestimmungsgemäße Produktnutzung – von Schiebebeschlägen liegt insbesondere vor, wenn

- die Beschläge mit einer höheren Traglast zum Einsatz kommen als die maximale Tragfähigkeit, die im Katalog und in den übrigen Produktunterlagen ausgewiesen ist,
- unsachgemäße Montage bzw. nicht ausreichende Befestigung vorliegt,
- besonders aggressive Medien einwirken können,
- unsachgemäß grobe Stoß- und Fallbelastungen zur Wirkung kommen,
- die Lage des Laufrohrs zu stark von der Horizontalen abweicht,
- Fremdkörper in die Laufbahn eindringen,
- die Laufrollen mit einer zu hohen Geschwindigkeit eingesetzt werden,
- Veränderungen vorgenommen werden, die nicht mit dem Hersteller abgestimmt sind,
- Hindernisse in den Öffnungsbereich oder zwischen die Flügel bzw. das Objekt eingebracht werden und somit den bestimmungsgemäßen Gebrauch verhindern,
- Zusatzlasten auf Flügel bzw. Objekt einwirken,
- beim Zuschieben bzw. Schließen zwischen den Flügel und den Blendrahmen gegriffen wird bzw. sich beim Zuschieben des Flügels eine Person oder Körperteile in diesem Bereich befinden.

Schiebeläden ersetzen keine speziell als Einbruchsicherung konstruierten Einrichtungen.

Jede Verwendung, die nicht der „Bestimmungsgemäßen Verwendung“ und den technischen Spezifikationen entspricht, ist nicht bestimmungsgemäß. Für Schäden, die aufgrund nicht bestimmungsgemäßer Verwendung oder unsachgemäßer Verwendung entstanden sind, können keinerlei Gewährleistungsansprüche geltend gemacht werden.

### Misuse

Misuse – meaning any use that is not the proper use – of sliding door gears exists in particular when

- the gears are used with a higher load than the maximum bearing capacity that is specified in the catalogue and in the remaining product documentation,
- improper mounting or insufficient fastening has taken place,
- particularly aggressive media can act on them,
- inappropriately rough bump and fall loads act on them,
- the position of the rail deviates too strongly from the horizontal,
- foreign material penetrates the track,
- the rollers are used with excessive speed,
- modifications were carried out that were not agreed with the manufacturer,
- obstructions are inserted into the opening area or between the leaves or the object respectively, thus preventing its proper use,
- additional loads act on leaves or the object,
-

- if there is an intervention between the leaf and the masking frame when being pushed closed or when closing or if a person or a body part is located within this area when the leaf is pushed closed.

Sliding shutters are not a substitute for devices specially designed as burglary prevention devices.

Any use that does not conform to the "proper use" and does not conform to the technical specification is an improper use. Warranty claims cannot be asserted for any damage that is not proper use or constitutes improper use.

### **Produktleistung**

Sofern die Produktleistungen nicht in unseren Katalogen, Prospekten, Leistungsbeschreibungen und übrigen Produktinstruktionen konkret festgelegt sind, müssen die Anforderungen an unsere Beschläge mit uns vereinbart werden. Unsere Vorschriften, welche die Zusammensetzung der Beschläge betreffen, sind verbindlich.

### **Product performance**

In as far as the product performance is not specified in concrete forms in our catalogues, brochures, technical specifications and other product instructions, the requirements placed on our fittings have to be agreed with us. Our regulations dealing with the assembly of the fittings are binding.

### **Produktpflege und Wartung**

Sicherheitsrelevante Beschlagteile müssen regelmäßig auf festen Sitz geprüft und auf Verschleiß kontrolliert werden. Je nach Anforderung sind die Befestigungsschrauben nachzuziehen bzw. auszutauschen. Darüber hinaus müssen mindestens jährlich folgende Pflege- und Wartungsarbeiten durchgeführt werden:

- Alle beweglichen Teile auf Funktion prüfen.
- Nur solche Reinigungsmittel verwenden, die den Korrosionsschutz der Beschläge nicht beeinträchtigen.
- Defekte Beschläge austauschen.
- Einstellarbeiten an den Beschlägen sowie das Austauschen der Beschläge müssen von einem Fachbetrieb durchgeführt werden.
- Kunststoffrollen dürfen nicht gefettet werden.

### **Product care and maintenance**

Safety-oriented fittings have to be checked regularly for firm seating and wear. Depending on the requirements, the fixing screws are to be tightened or replaced respectively. In addition, the following service and maintenance work has to be carried out at least once a year:

- Check the functionality of all the moving parts.
- Use only such detergents that do not impair the anti-corrosion protection of the fittings.
- Replace defective fittings.
- Adjusting work at the fittings as well as the exchange of the fittings have to be carried out by a specialist company.
- Plastic rollers may not be greased.

### **Informations- und Instruktionspflichten**

Zur Erfüllung der Informations- und Instruktionspflichten stehen dem Planer, dem Fachhandel, dem Verarbeiter, dem Bauherrn und dem Benutzer folgende Mittel zur Verfügung:

- Kataloge, Prospekte
- Ausschreibungstexte, Angebotsunterlagen
- Anschlag- bzw. Montageanleitungen, Einbauzeichnungen

Zum richtigen Einsatz, zur Sicherstellung der Funktion und zur Wartung und Pflege der Beschläge

- sind Architekten und Planer gehalten, die erforderlichen Produktinformationen anzufordern und zu beachten,
- sind Fachhändler gehalten, die Produktinformationen und Hinweise in den Preislisten zu beachten, und insbesondere alle erforderlichen Anleitungen anzufordern und an die Verarbeiter weiterzuleiten,
- sind alle Verarbeiter gehalten, alle Produktinformationen zu beachten und an die Auftraggeber und Benutzer weiterzuleiten.

### **Duties to provide information and instructions**

The following means are available to the planner, the specialised trade, the technicians, the builder-owner and the user in order to fulfil the duty to provide information and instructions:

- Catalogues, brochures
- Specification texts, bidding documents
- Installation and mounting instructions, installation drawings

In order to ensure the correct use, to ensure the function and the maintenance and care of the fittings

- architects and planners are required to request and observe the necessary product information,
- the specialised trade is required to request and observe the product information and instructions in the price lists, and in particular to request all required instructions and pass these on to the technicians,
- all the technicians are required to observe all the product information and to pass it on to the contractors and users.

## 1.2.2 Grundlagen zur Sicherheit/Basic safety principles

### **Sicherheitsmaßnahmen**

- Verfügbarkeit der Bedienungsanleitung;  
Die Bedienungsanleitung muss in unmittelbarer Nähe des GEZE-Produkts aufbewahrt und unaufgefordert dem Personal bereitgestellt werden.
- Verfügbarkeit der Montageanleitung;  
Die Montageanleitung ist vom zuständigen Verarbeiter oder Wartungspersonal aufzubewahren. Diese sind zuständig für die korrekte Installation sowie die Instandhaltung der Anlage.
- Entfernen von Schutzvorrichtungen;  
Jede Schutzvorrichtung darf weder demontiert noch außer Betrieb gesetzt werden. Eine Ausnahme bildet hier das autorisierte Servicepersonal. Der normale Betrieb darf nach einem Service erst wieder nach Anbringen bzw. Überprüfen aller Schutzvorrichtungen aufgenommen werden.

### **Safety measures**

- Availability of the operating manual.  
The operating manual has to be kept directly next to the GEZE product and made available to the personnel unsolicited.
- Availability of the mounting instructions.  
The mounting instructions are to be retained by the responsible technician or maintenance personnel. These are responsible for the correct installation as well as maintenance of the system.
- Removal of protective devices.  
No protective device may be disassembled or put out of action. The only exception is formed by the authorised service personnel. Normal operation after servicing work may not be carried out until after all the protective devices have been mounted and checked.

### **Ersatzteile**

Für Wartung und Instandsetzung dürfen ausschließlich original GEZE-Ersatzteile verwendet werden.

### **Spare parts**

Solely original GEZE spare parts may be used for maintenance and repair work.

### **Modifikationen**

Jede Modifikation (An- und/oder Umbauten) an einem GEZE-Produkt bedarf einer schriftlichen Bestätigung des Herstellers.

### **Modifications**

Any modification whatsoever (additions and/or alterations) to a GEZE product requires written confirmation by the manufacturer.

### **EG-Konformität**

Alle GEZE-Produkte werden nach den neuesten Sicherheitsnormen konstruiert und gebaut. Zusätzliche Analysen sind aus diesem Grund nicht durchgeführt worden.

### **EC conformity**

All the GEZE products are designed and built in accordance with the latest safety standards. Additional analyses have not been carried out for this reason.

**Normen**

Folgende Richtlinien und Normen wurden bei der Entwicklung und Konstruktion berücksichtigt: EN 1527; EN 1670.

**Standards**

The following guidelines and standards were taken into consideration when developing and designing: EN 1527; EN 1670.

## 2 Allgemeines/General

### 2.1 Funktionsbeschreibungen/Descriptions of functions

#### 2.1.1 Automatisierte Schiebeelemente/Automated sliding elements

Schiebeelemente können horizontal verfahren werden.

Sliding elements can be moved horizontally.

#### 2.1.2 Laufschiene/Track

In der Laufschiene wird nahezu die komplette Technik untergebracht. Neben den Verschiebe- und Anschlag-elementen befindet sich hier auch der Antrieb mit der dazu gehörenden Umlenkrolle.

Almost the complete technology is located in the track. In addition to the moving and stop elements, this also contains the drive with the corresponding guide pulley.

#### 2.1.3 Führungsschiene/Guide rail

Eine Schiene dient zur korrekten Führung des Schiebeelements. Die Verwendung ist zwingend vorgeschrieben.

A rail is used to guide the sliding element correctly. Its use is mandatory.

#### 2.1.4 Rollenwagen/Aufhängung/Roller carriage/suspension

Die Rollenwagen bestehen aus kugelgelagerten Kunststoffrollen. An der Aufhängung werden höhenverstellbar die Flügel befestigt.

The roller carriage consists of ball-bearing plastic rollers. The leaves are fastened adjustable in height to the suspension.

#### 2.1.5 Drahtseil/Wire rope

Das Drahtseil bildet über Umlenkrollen die Verbindung zu den Schiebeelementen. Das Drahtseil wird je nach Bedarf zugeschnitten und mit einem Seilverschluss verbunden.

The wire rope forms the connection to the sliding elements via pulley guides. The wire rope is cut to size as required and connected by means of a rope lock.

## 2.2 Montagehinweise/Mounting information

- ▶ Nehmen Sie zur Montage die Einbaupläne zu Hilfe.
- Die Wahl der geeigneten Montagetechnik sowie des geeigneten Montagematerials liegt in der Verantwortung des verarbeitenden Betriebs. Die hier angegebenen Darstellungen stellen lediglich Empfehlungen dar und sind je nach Situation entsprechend anzupassen.
- ▶ Use the installation diagram when carrying out mounting.
- The technical company is responsible for the selection of the suitable mounting technology as well as the suitable mounting material. The representations shown here are only recommendations and have to be adapted in accordance with the situation.

## 2.3 Varianten/Variants

Das Rollenschiebesystem PERLAN Teleskop wird in folgenden Varianten angeboten:

The PERLAN telescope roller-guided sliding door system is offered in the following variants:

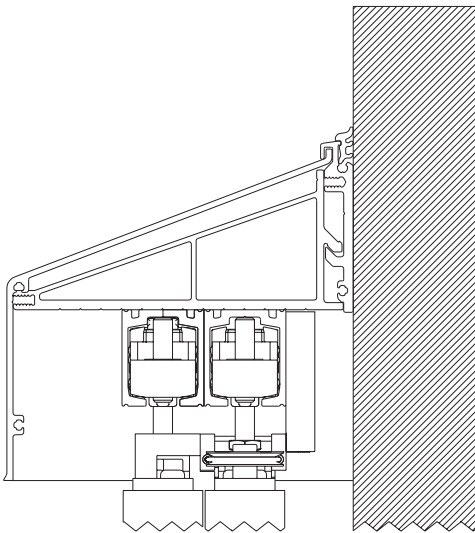

PERLAN Teleskop 140/2 (2-flügelig)

PERLAN telescope 140/2 (2-leaf)

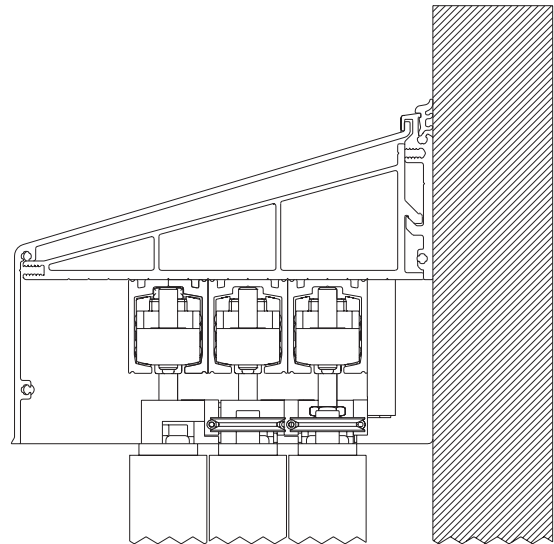

PERLAN Teleskop 140/3 (3-flügelig)

PERLAN telescope 140/3 (3-leaf)



### 3 Aufhängepunkte/Suspension points

#### 3.1 PERLAN 140 Teleskop 2-flügelig/PERLAN 140 telescope 2-leaf

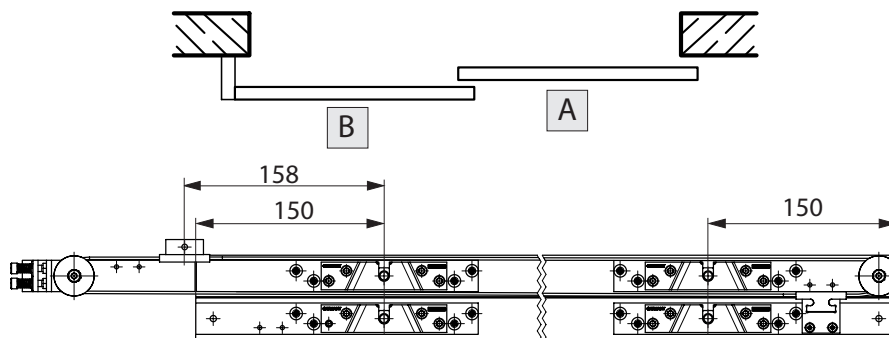

#### 3.2 PERLAN 140 Teleskop 3-flügelig/PERLAN 140 telescope 3-leaf

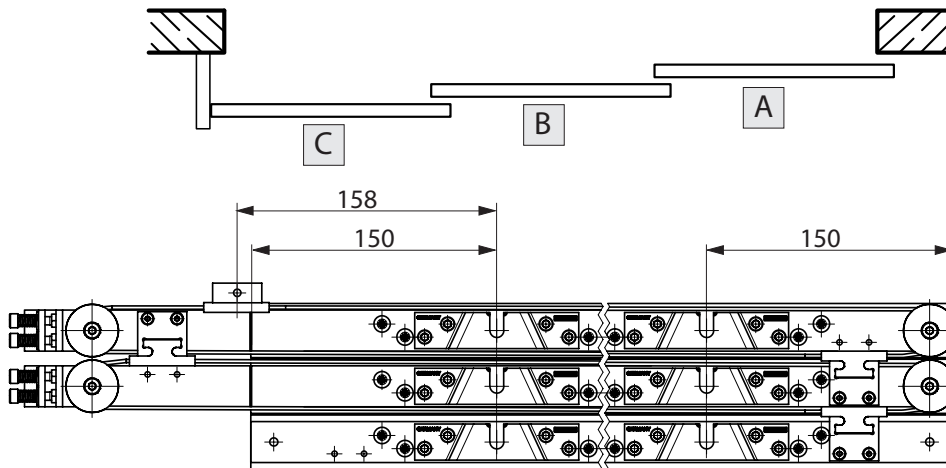

### 4 Bauteile/Components

#### 4.1 PERLAN 140 Teleskop 2-flügelig/PERLAN 140 telescope 2-leaf

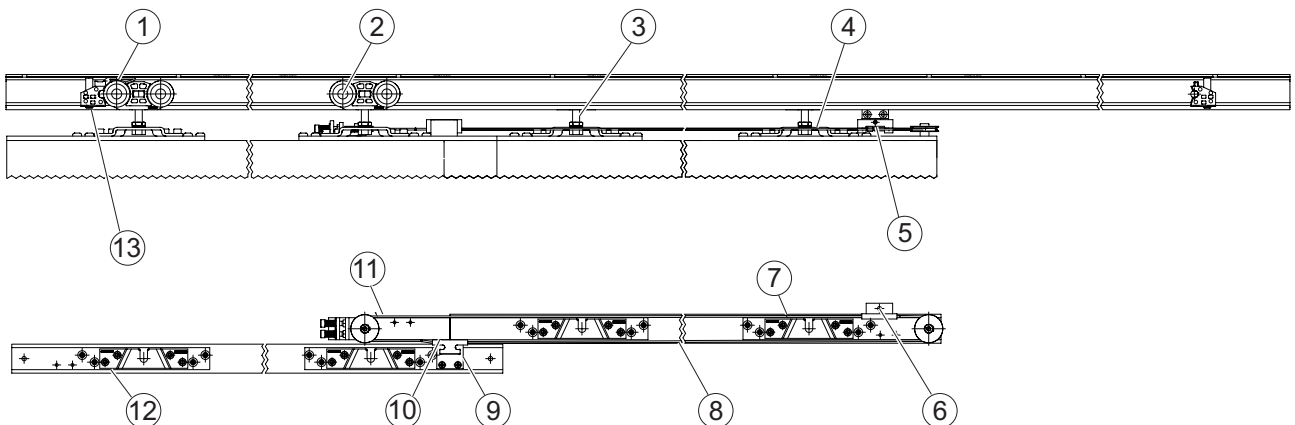

## 4.2 PERLAN 140 Teleskop 3-flügelig/PERLAN 140 telescope 3-leaf

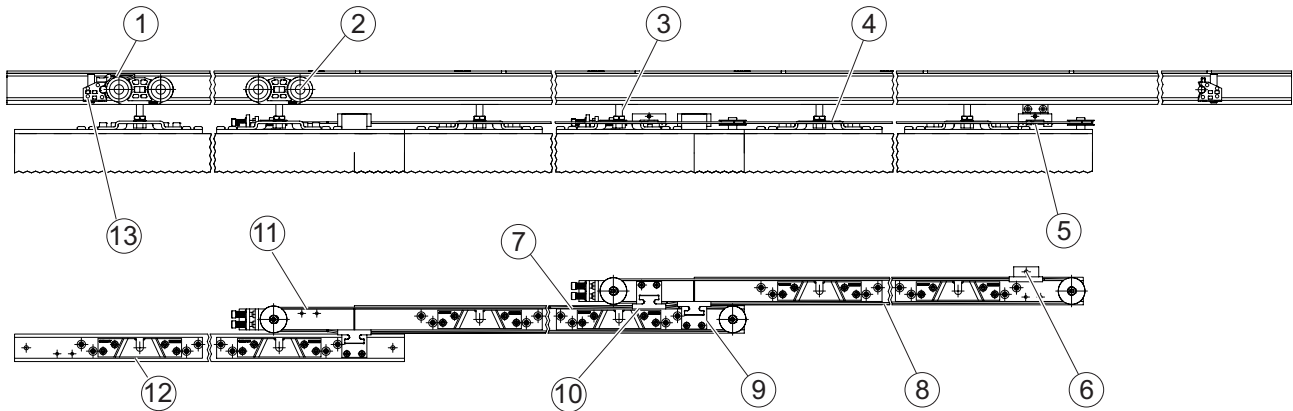

Nr. in Zeichnung	Typ-Bezeichnung	Mat.-Nr.
1	Feststellfeder	064242
2	Doppelrollenwagen (ohne Aufhängerschraube)	064348
	Doppelrollenwagen (mit Aufhängerschraube)	064346
3	Aufhängerschraube	063839
4	Trägerplatte	117355
5	Presshülse	133501
6	Wand-/Deckenadapter	128117
7	Set Ausleger, kurz	128152
8	Drahtseil	130868
9	Türflügeladapter	128119
10	Seilschloss	128118
11	Set Ausleger, lang	128153
12	Ausleger, kurz	128132
13	Rohrpuffer	119362

No. in drawing	Type designation	Mat. No.
1	Hold-open spring	064242
2	Double-roller carriage (without suspension bolt)	064348
	Double-roller carriage (with suspension bolt)	064346
3	Suspension bolt	063839
4	Carrier plate	064236
5	Crimp sleeve	133501
6	Wall/ceiling adapter	128117
7	Set console, short	128152
8	Wire rope	130868
9	Door leaf adapter	128119
10	Rope lock	128118
11	Set console, long	128153
12	Console, short	128132
13	Buffer	119362

## 5 Bearbeitungsmaße/Processing dimensions

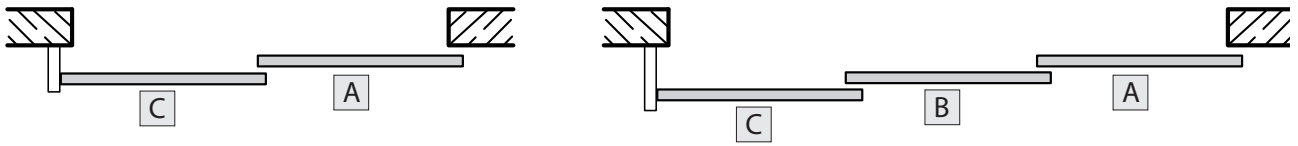

### 5.1 Flügel A, B/Leaves A, B

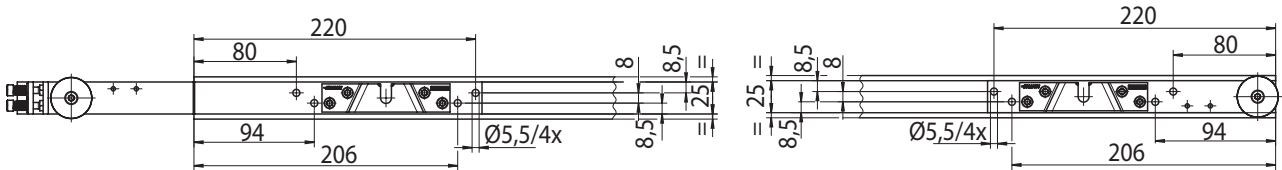

### 5.2 Flügel C/Leaf C

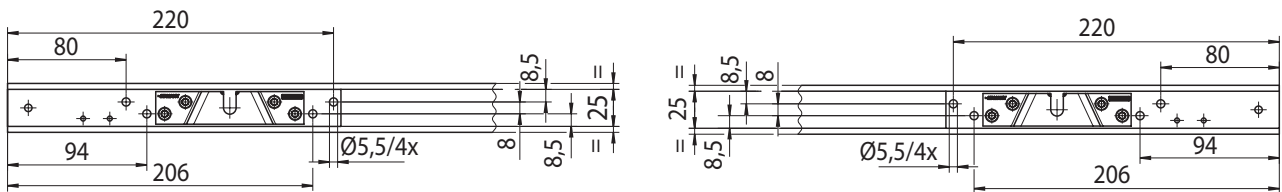

## 6 Montage/Mounting

### 6.1 Flügel A und B vormontieren/Pre-mounting leaves A and B

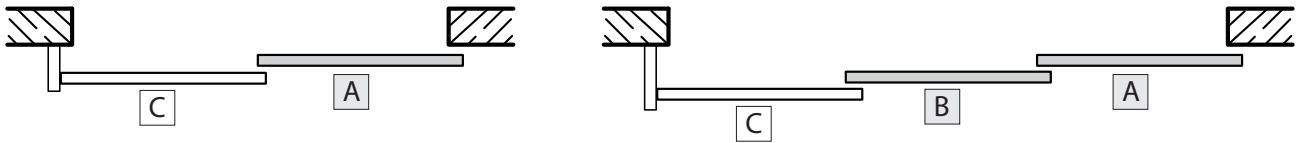

- ▶ Set Ausleger lang (11) und Set Ausleger, kurz (7) auf Türflügel A und B montieren.



- ▶ Darauf achten, dass die Schlitzöffnungen der Ausleger kurz und lang zur Wand zeigen (siehe Pfeile).

- ▶ Mount the set console long (11) and set console short (7) on leaf A and B.



- ▶ Ensure that the slot openings of the short and long arms face the wall (see arrows).

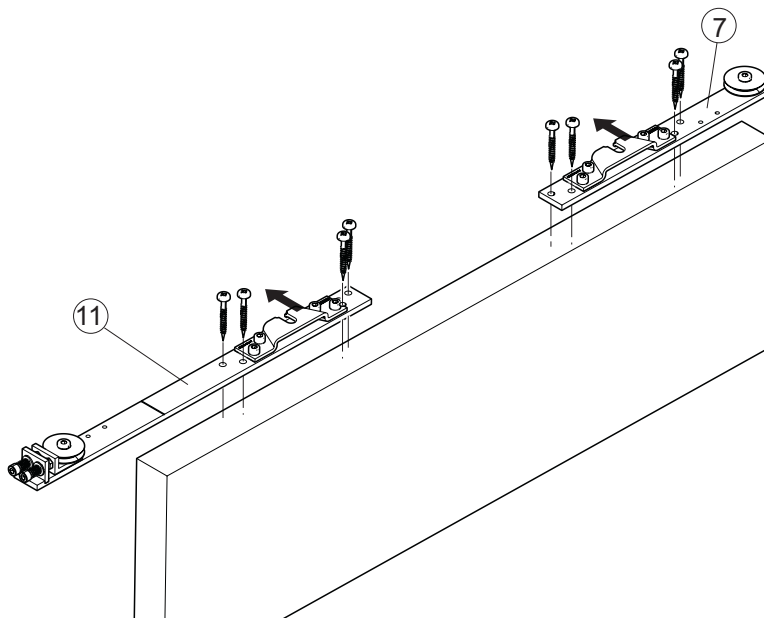

Nur für PERLAN 140 Teleskop 3-flügelig:

- ▶ Türflügeladapter (9) auf Flügel A montieren.

Only for PERLAN 140 telescope 3-leaf:

- ▶ Mount door leaf adapter (9) on leaf A.

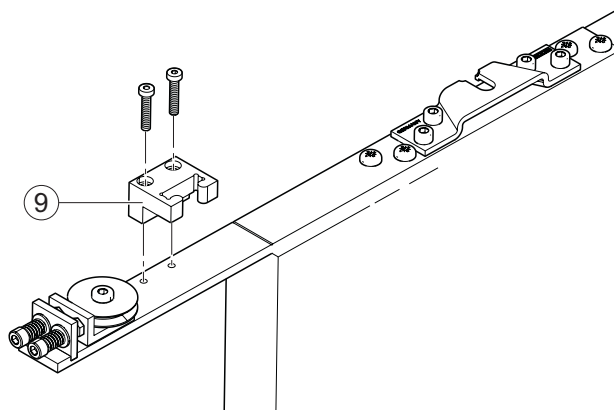

- ▶ Türflügeladapter (9) auf Ausleger, kurz (7) des Türflügels B montieren.
- ▶ Door leaf adapter (9) on console, short (7) of door leaf B.

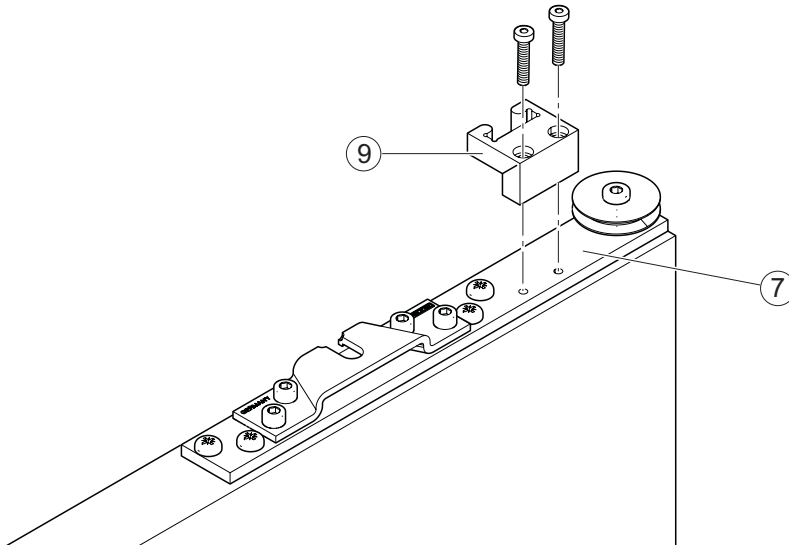

## 6.2 Flügel C vormontieren/Pre-mounting leaf C

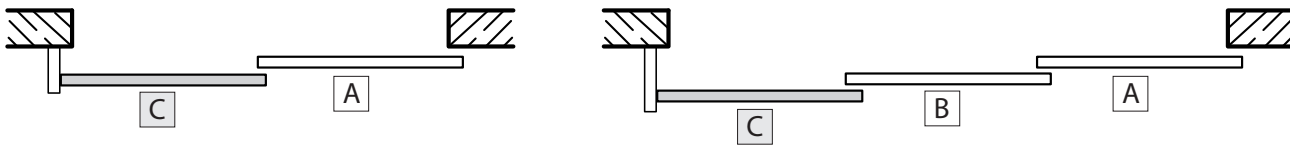

- ▶ 2 Ausleger, kurz (12) mit Trägerplatten (16) auf Türflügel C schrauben.



- ▶ Darauf achten, dass die Schlitzöffnungen der Ausleger zur Wand zeigen (siehe Pfeile).

- ▶ Screw 2 consoles, short (12) with carrier plates (16) on door leaf C.



- ▶ Ensure that the slot openings of the consoles face the wall (see arrows).

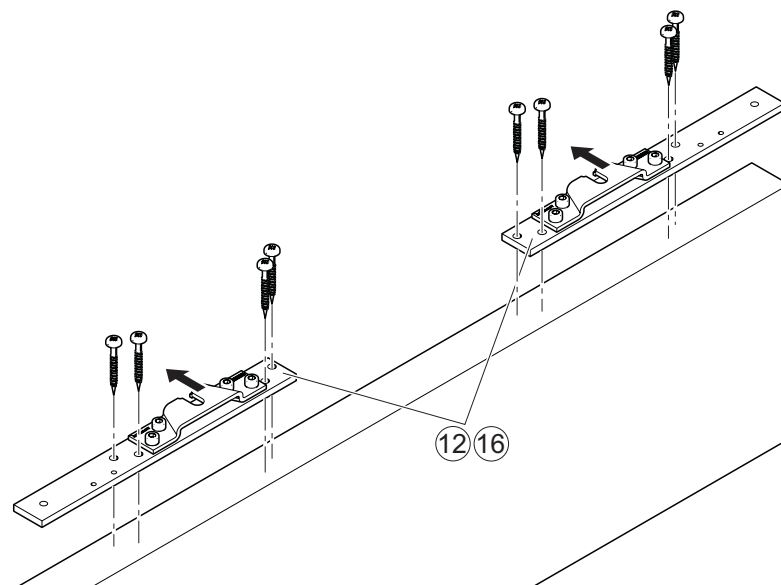

- ▶ Türflügeladapter (9) auf Ausleger, kurz des Türflügels C montieren.
- ▶ Mount door leaf adapter (9) on console, short of door leaf C.

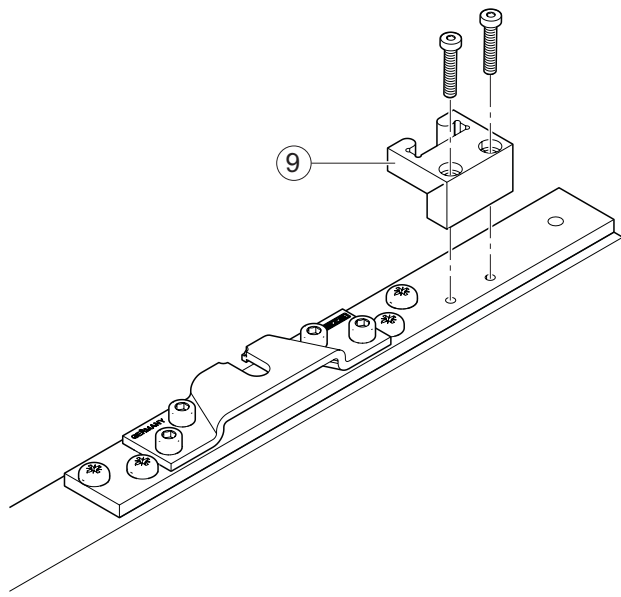

---

**i** Die folgenden Montagearbeiten finden Sie in der Montageanleitung PERLAN 140, Wandbefestigung:

- Wandbefestigungsprofil montieren
- Laufrohre an Zwischenwinkel montieren
- Zwischenwinkel mit Laufrohren an Profil montieren
- Dichtung in Wandbefestigungsprofil einsetzen

---

**i** The following mounting work is described in the PERLAN 140 mounting instructions, wall mounting:

- Mounting the wall mounting profile
  - Mounting the rails to the intermediate brackets
  - Mounting the intermediate brackets with the channel rails to the profile
  - Inserting the seal into the wall mounting profile
-

## 6.3 Türflügel montieren/Mounting the door leaf



Montage der Schiebeflügel siehe Montageanleitung „GEZE Schiebeläden“.  
Montage der Bodenführung siehe Montageanleitung „Führung für Schiebebeschläge“.



Mounting the sliding leaf, refer to the “GEZE sliding shutters” mounting instructions.  
Mounting the floor guide, refer to the „Guide for sliding door gears” mounting instructions.

- ▶ Schiebeflügel (26) in Rollenwagen (25) einhängen und festschrauben.
- ▶ Hang the sliding leaf (26) into the roller carriage (25) and tighten it.

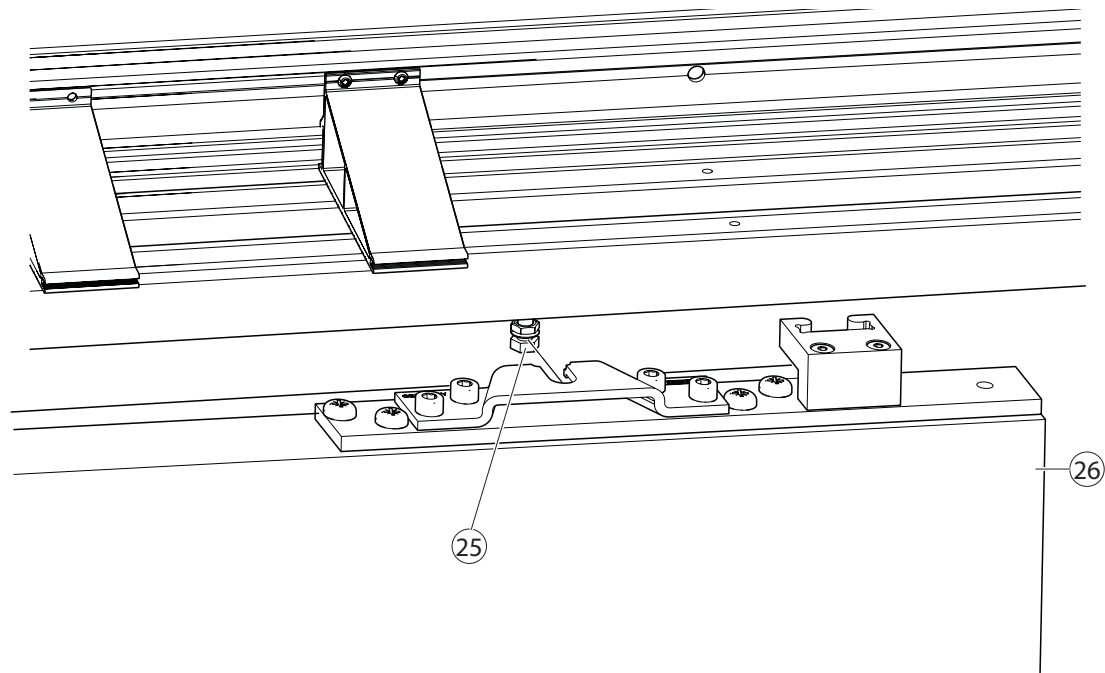

## 6.4 Türflügel A/B positionieren/Positioning door leaf A/B

**i** Aus Gründen der besseren Sichtbarmachung werden die Laufrohre in den folgenden Zeichnungen nicht dargestellt.

**i** The rails are not shown in the following drawings in order to increase the clarity.

- ▶ Türflügel A/B in den Parkraum schieben.
- ▶ Slide door leaf A/B into the park position.



Bei Montage mit System PERLAN 140, Wandbefestigung:

- ▶ Wand-/ Decken-Adapter (6) in Zwischenwinkel schrauben.
- Die Position ergibt sich aus der Position der Komponenten.

**i** Darauf achten, dass bei der Montage des Zwischenwinkels das Maß 158 mm eingehalten wird (siehe Kapitel 3.2).

- ▶ Ggf. zusätzlichen Zwischenwinkel einfügen.

When mounting with PERLAN 140 system, wall mounting:

- ▶ Screw wall/ceiling adapter (6) into the intermediate bracket.
- The position results from the position of the components.

**i** Make sure that while mounting the intermediate bracket a dimension of 158 mm is kept (see chapter 3.2).

- ▶ Insert a additional intermediate bracket if necessary.

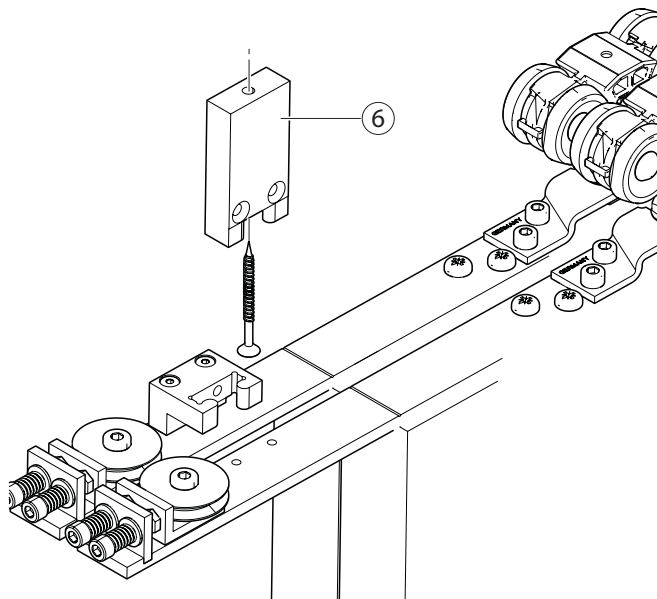



**i**

- Falls der Wand-/Deckenadapter (6) nicht in den Zwischenwinkel geschraubt werden kann, muss der Wand-/Deckenadapter (6) mit einem Abstandshalter (39) bauseits an der Wand befestigt werden (siehe unten).
- Darauf achten, dass bei der Montage des Wand-/Deckenadapters (6) das Maß 158 mm eingehalten wird (siehe Kapitel 3.2).

**i**

- If the wall/ceiling adapter (6) cannot be screwed into the intermediate bracket, the wall/ceiling adapter (6) has to be fastened by the customer to the wall with a spacer (39) (see below).
- Make sure that while mounting the wall/ceiling adapter (6) a dimension of 158 mm is kept (see chapter 3.2).

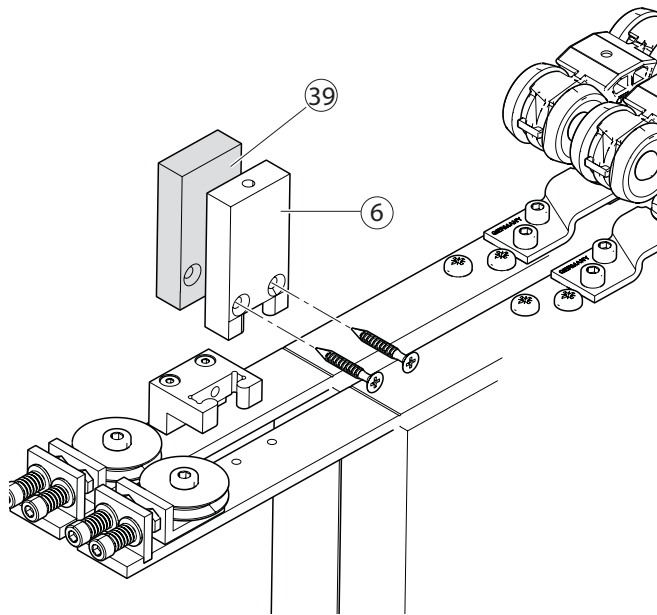

- ▶ Gefederte Umlenkrolle (28) am Set Ausleger lang 5–8 mm vorspannen.
- ▶ Pretension the spring guide roll (28) at the set console long 5–8 mm.

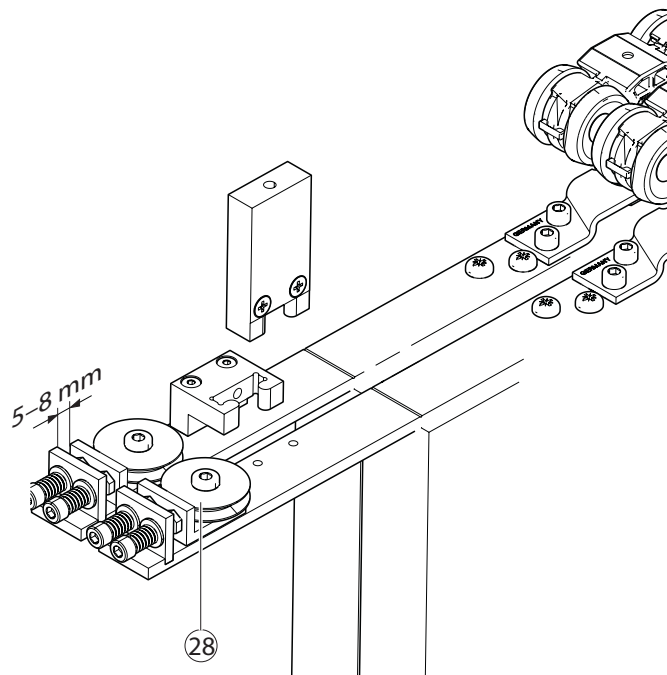

- ▶ Seilverschluss (10) in Wand-/Deckenadapter einsetzen und mit vormontierten Gewindestiften im Seilverschluss leicht anziehen.
- ▶ Insert the rope lock (10) into the wall/ceiling adapter and tighten slightly with premounted setscrews in the rope lock.

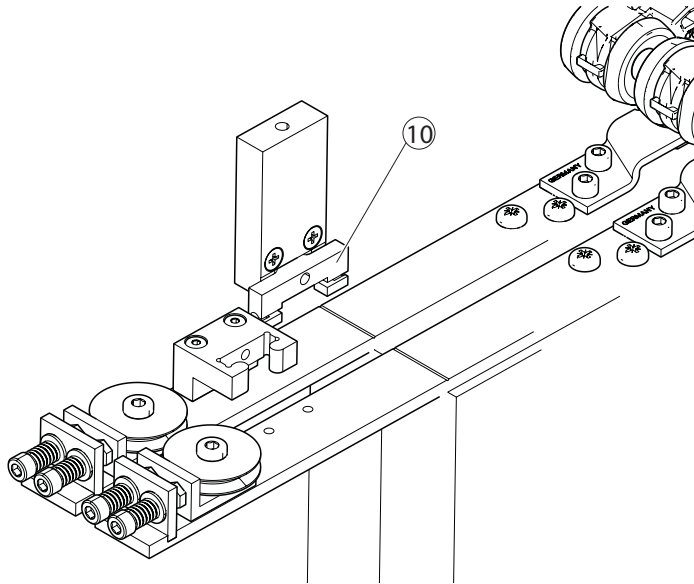

- ▶ Drahtseil (8) in Seilverschluss (10) einhängen.
- ▶ Drahtseil um die Umlenkrollen (30) führen, um die Gesamtlänge festzulegen.
- ▶ Hang the wire rope (8) into the rope lock (10).
- ▶ Lay the wire rope around the guide rolls (30) in order to specify the overall length.

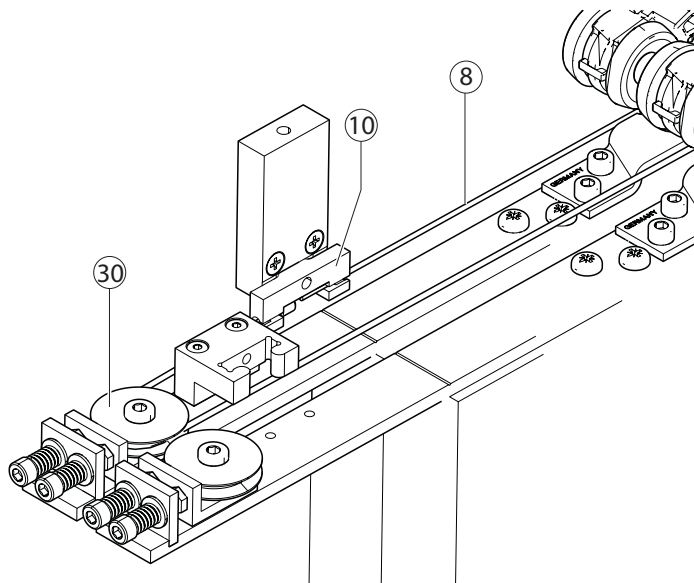

- ▶ Presshülse (5) auf das Drahtseilende bis zum Anschlag am Seilschloss schieben.
- ▶ Überstehendes Drahtseil mit einem Seitenschneider abzwicken.



Presshülse (5) noch nicht verpressen.

- ▶ Slide the crimp sleeve (5) onto the wire rope end until it stops at the rope lock.
- ▶ Pinch off projecting wire rope using side-cutting pliers.



Do not crimp the crimp sleeve (5) yet.

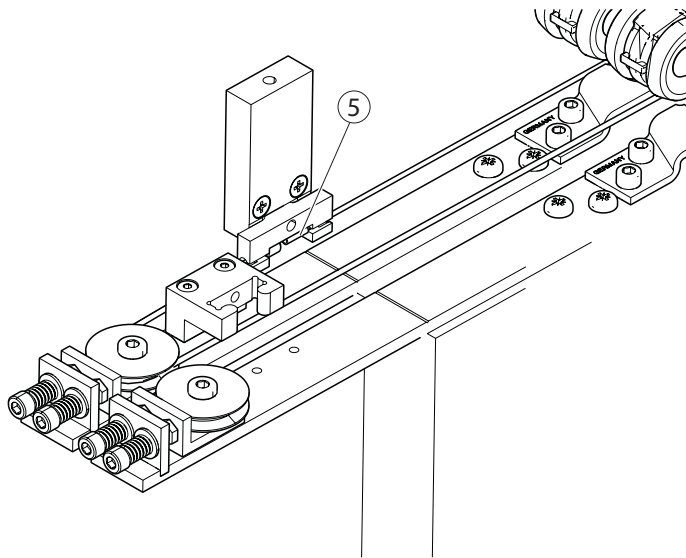

- ▶ Drahtseil wieder abnehmen und in folgender Reihenfolge bestücken:
  - 2 Distanzhülsen (32)
  - Mitnehmer (33)
  - 2 Distanzhülsen (32)
- ▶ Remove the wire rope again and equip in the following order:
  - 2 spacer sleeves (32)
  - Carrier (33)
  - 2 spacer sleeves (32)

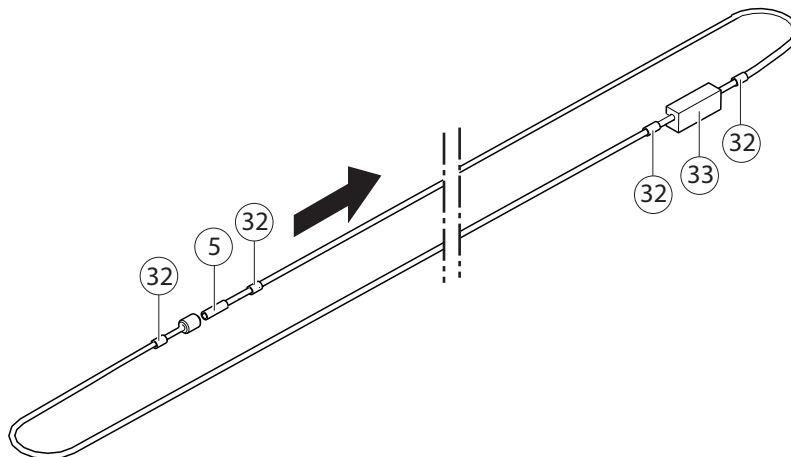

- ▶ Presshülse (5) mit Schlagwerkzeug (optional) verpressen.
  - ▶ Drahtseil mit verpresster Presshülse (5) in Seilchloss einhängen und um die Umlenkrollen legen.
  - ▶ Das zweite Drahtseilende in Seilchloss einfädeln.
  - ▶ Distanzhülsen (32) links und rechts in die vorgesehenen Bohrungen des Seilchlosses (29) drücken.
  - ▶ Umlenkrolle (28) am Set Ausleger, lang entspannen.
- 
- ▶ Crimp on the crimp sleeve (5) using a striking tool (optional).
  - ▶ Lay the wire rope with the crimped crimp sleeve (5) around the guide rolls.
  - ▶ Thread the wire rope end into the rope lock.
  - ▶ Press the spacer sleeves (32) on the left and right into the provided holes of the rope lock (29).
  - ▶ Release the spring guide roll (28) at the set console long.

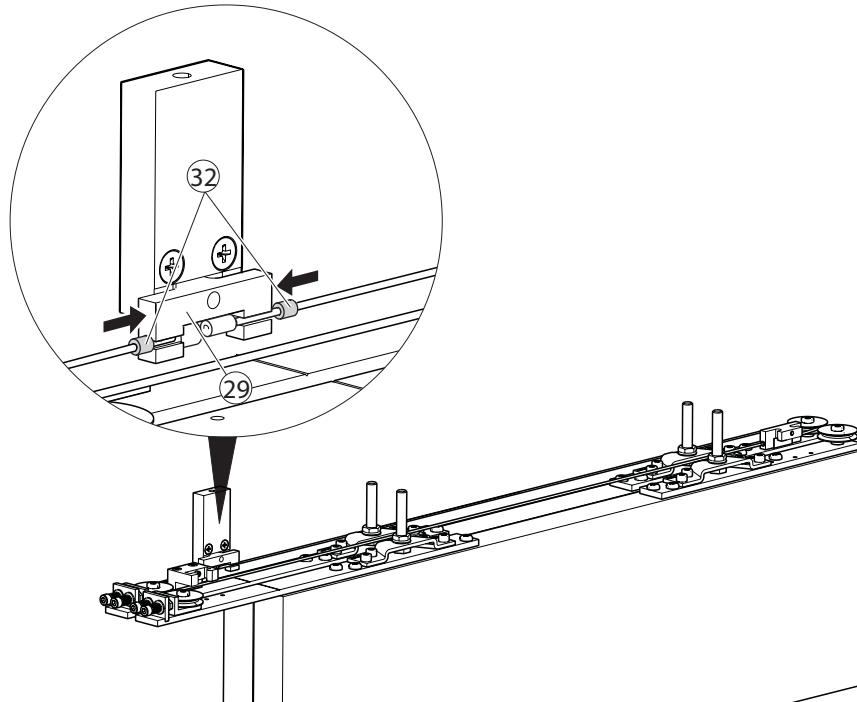

Bei 3-flügeligen Anlagen:

- ▶ Drahtseil im Türflügel B in gleicher Weise montieren wie beim Türflügel A.

At 3-leaf systems:

- ▶ Mount the wire rope in door leaf B in the same manner as at door leaf A.

## 6.5 Türflügel C positionieren/Positioning door leaf C



- Aus Gründen der besseren Sichtbarmachung wurden Laufrohre und Rollenwagen in den folgenden Zeichnungen nicht dargestellt.
- In der folgenden Beschreibung wird die Positionierung des Türflügels C am PERLAN 140 Teleskop 2-flügelig erklärt. Dies gilt sinngemäß auch für das Schiebesystem PERLAN 140 Teleskop 3-flügelig.



- The rails and roller carriages are not shown in the following drawings in order to increase the clarity.
- In the following description positioning of door leaf C is explained on the basis of the PERLAN 140 telescope 2-leaf. This applies correspondingly for the sliding system PERLAN 140 telescope 3-leaf.

- ▶ Türflügel C in den Parkraum schieben.

- ▶ Slide door leaf C into the park position.

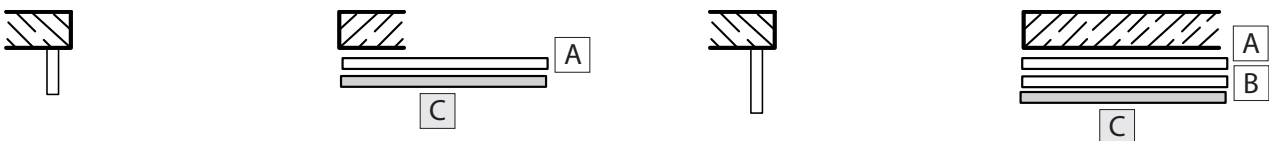

- ▶ Seilverschluss (10) Türflügel C in Türflügeladapter (9) montieren.
- ▶ Gewindesttift (33) im Seilverschluss leicht anziehen.

- ▶ Mount rope lock (10) door leaf C in door leaf adapter (9).
- ▶ Slightly tighten setscrew (33) in rope lock.

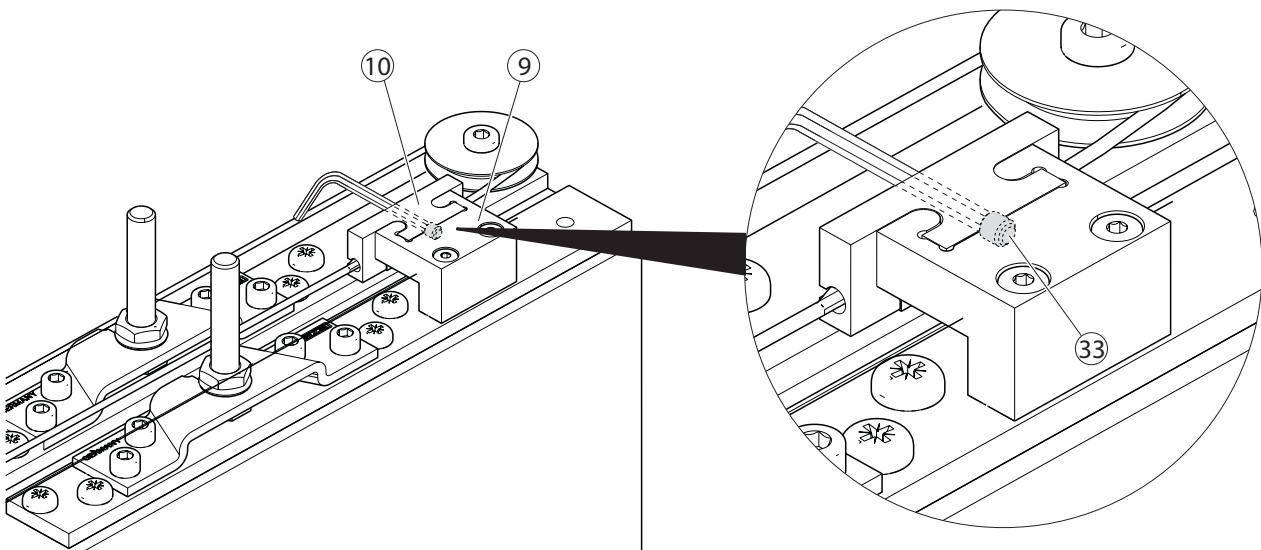

- ▶ Zur Lagebestimmung Mitnehmer (34) des Türflügels A bis zum Seilschloss (10) schieben.
  - ▶ Gewindestifte (33) am Mitnehmer leicht anziehen.
  - ▶ Mitnehmer (34) aus Seilschloss (10) nehmen und Flügel C ca. 200 mm aus dem Parkraum schieben.
  - ▶ Gewindestifte (33) am Mitnehmer anziehen.
  - ▶ Türflügel C wieder in Parkraum schieben und Mitnehmer in Seilschloss montieren.
- 
- ▶ To determine the position slide the carrier (34) of the door leaf A until rope lock (10).
  - ▶ Slightly tighten setscrews (33) at the carrier.
  - ▶ Remove the carrier (34) from the rope lock (10) and slide leaf C approx. 200 mm from the park position.
  - ▶ Tighten the setscrews (33) at the carrier.
  - ▶ Slide the door leaf C back into the park position and mount the carrier into the rope lock.

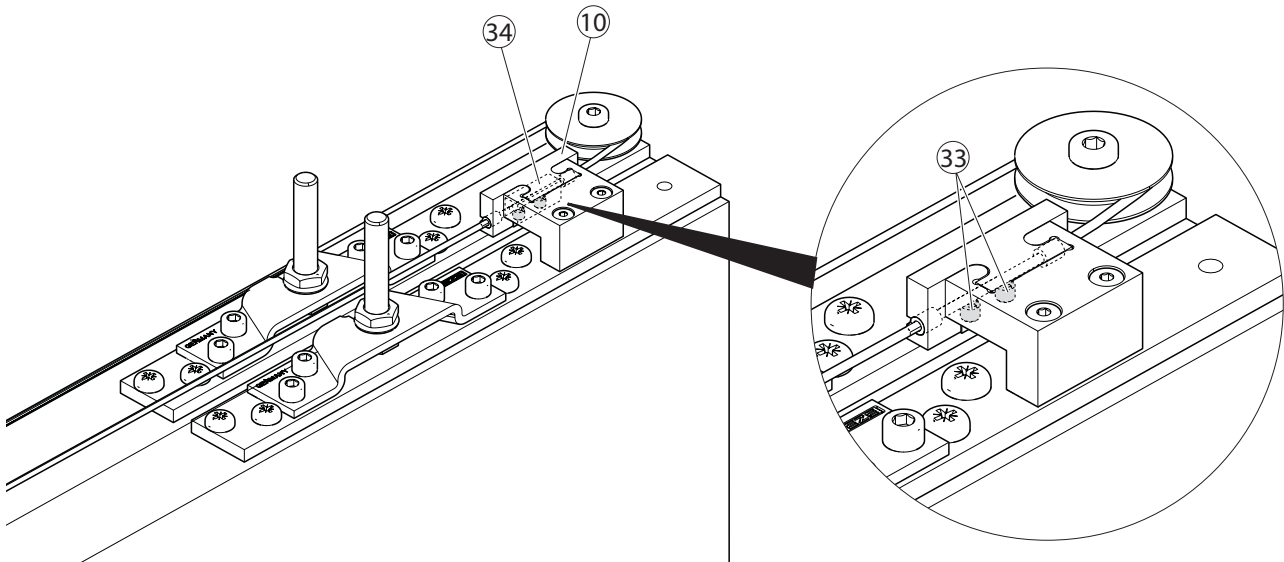



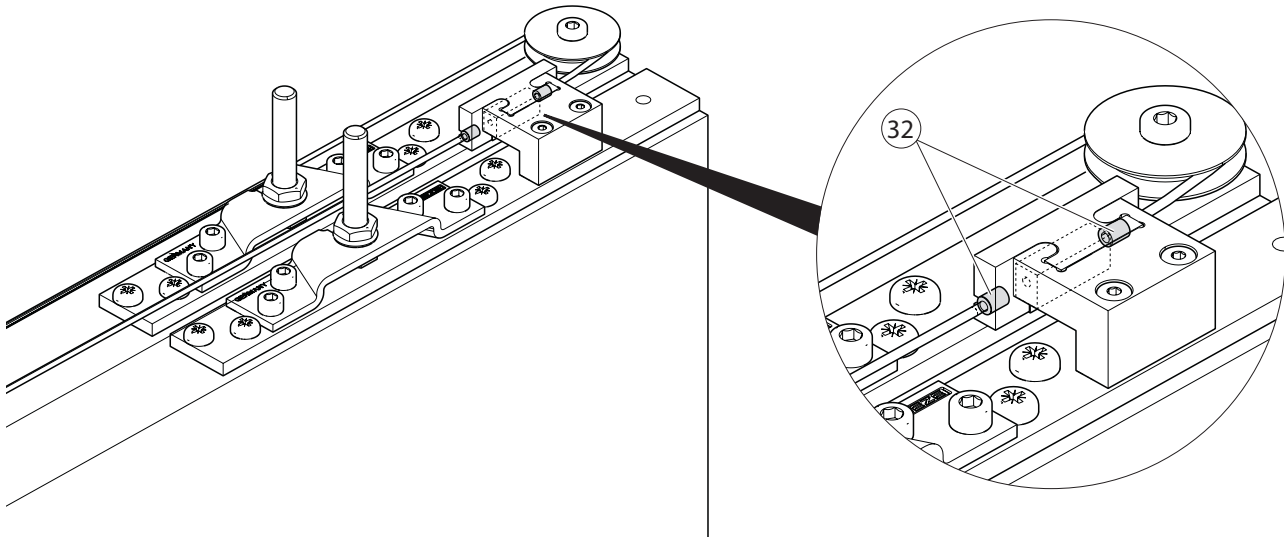

- ▶ Distanzhülsen (32) links und rechts in Seilschloss (10) drücken.
- ▶ Press the spacer sleeves (32) on the left and right into the rope lock (10).

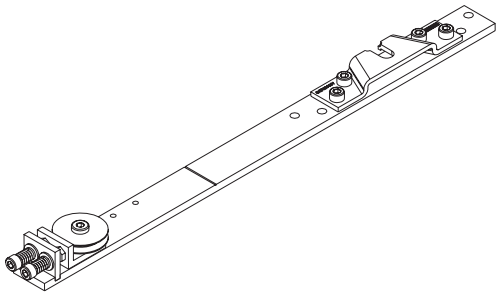
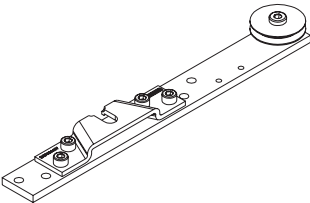
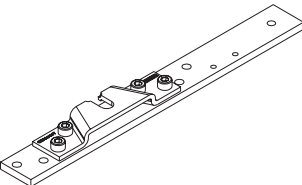
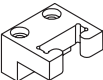
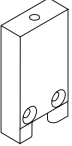

- ▶ Alle Gewindestifte nochmals nachziehen.
  - ▶ Abdeckungen montieren siehe Montageanleitung PERLAN 140, Wandbefestigung.
- 
- ▶ Tighten all the setscrews once more.
  - ▶ Mount the covers, refer to the PERLAN 140 mounting instructions, wall mounting.

## 7 Zubehör/Accessories

### 7.1 Inhalt des Zubehörsets 2-/3-flügelig/ Contents of the accessories set 2-/3-leaf

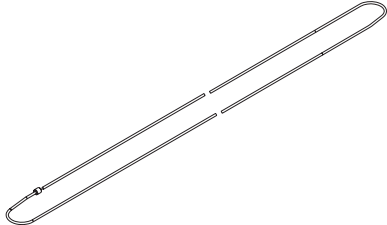
Abbildung/Figure	Name	Set Material-Nr. 130891	Set Material-Nr. 130892
	Set Ausleger, lang Set console, long	1x	1x
	Set Ausleger, kurz Set console, short	1x	1x
	Ausleger, kurz Console, short	2x	-
	Türflügeladapter Door leaf adapter	1x	2x
	Wand-/Deckenadapter Wall/ceiling adapter	1x	-
	Mitnehmer Carrier	1x	1x
	Distanzhülse Spacer sleeve	4x	4x
	Presshülse Crimp sleeve	1x	1x
	Drahtseil Wire rope	1x	1x

### 7.2 Optionales Zubehör/Optional accessories

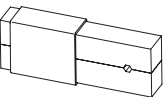
Abbildung/Figure	Name	Set Material-Nr.134035
	Schlagwerkzeug Striking tool	1x

**Germany**

GEZE Sonderkonstruktionen GmbH  
Planken 1  
97944 Boxberg-Schweigern  
Tel. +49 (0) 7930-9294-0  
Fax +49 (0) 7930-9294-10  
E-Mail: sk.de@geze.com

**Germany**

GEZE GmbH  
Niederlassung Nord/Ost  
Bühningstraße 8  
13086 Berlin (Weissensee)  
Tel. +49 (0) 30-47 89 90-0  
Fax +49 (0) 30-47 89 90-17  
E-Mail: berlin.de@geze.com

**Germany**

GEZE GmbH  
Niederlassung West  
Nordsternstraße 65  
45329 Essen  
Tel. +49 (0) 201-83082-0  
Fax +49 (0) 201-83082-20  
E-Mail: essen.de@geze.com

**Germany**

GEZE GmbH  
Niederlassung Mitte  
Adenauerallee 2  
61440 Oberursel (b. Frankfurt)  
Tel. +49 (0) 6171-63610-0  
Fax +49 (0) 6171-63610-1  
E-Mail: frankfurt.de@geze.com

**Germany**

GEZE GmbH  
Niederlassung Süd  
Reinhold-Vöster-Straße 21-29  
71229 Leonberg  
Tel. +49 (0) 7152-203-594  
Fax +49 (0) 7152-203-438  
E-Mail: leonberg.de@geze.com

**Germany**

GEZE Service GmbH  
Reinhold-Vöster-Straße 25  
71229 Leonberg  
Tel. +49 (0) 7152-9233-0  
Fax +49 (0) 7152-9233-60  
E-Mail: service-info.de@geze.com

**Germany**

GEZE Service GmbH  
Niederlassung Berlin  
Bühningstraße 8  
13086 Berlin (Weissensee)  
Tel. +49 (0) 30-470217-30  
Fax +49 (0) 30-470217-33  
E-Mail: service-info.de@geze.com

**Austria**

GEZE Austria GmbH  
Mayrriesstraße 12  
5300 Hallwang b. Salzburg  
Tel. +43-(0)662-663142  
Fax +43-(0)662-663142-15  
E-Mail: austria.at@geze.com

**Baltic States**

GEZE GmbH Baltic States office  
Dzelzavas iela 120 S  
1021 Riga  
Tel. +371 (0) 67 89 60 35  
Fax +371 (0) 67 89 60 36  
E-Mail: office-latvia@geze.com

**GEZE GmbH**

P.O.Box 1363  
Reinhold-Vöster-Straße 21-29  
71229 Leonberg  
Germany

**Benelux**

GEZE Benelux B.V.  
Leemkuil 1  
Industrieterrein Kapelbeemd  
5626 EA Eindhoven  
Tel. +31-(0)40-26290-80  
Fax +31-(0)40-26 290-85  
E-Mail: benelux.nl@geze.com

**Bulgaria**

GEZE Bulgaria - Trade  
Representative Office  
61 Pirinski Prohod, entrance „B“,  
4th floor, office 5,  
1680 Sofia  
Tel. +359 (0) 24 70 43 73  
Fax +359 (0) 24 70 62 62  
E-Mail: office-bulgaria@geze.com

**China**

GEZE Industries (Tianjin) Co., Ltd.  
Shuangchenzhong Road  
Beichen Economic Development  
Area (BEDA)  
Tianjin 300400, P.R. China  
Tel. +86(0)22-26973995-0  
Fax +86(0)22-26972702  
E-Mail: Sales-info@geze.com.cn

**China**

GEZE Industries (Tianjin) Co., Ltd.  
Branch Office Shanghai  
Unit 25N, Cross Region Plaza  
No 899, Ling Ling Road,  
XuHui District  
200030 Shanghai, P.R. China  
Tel. +86 (0)21-523 40 960  
Fax +86 (0)21-644 72 007  
E-Mail: gezesh@geze.com.cn

**China**

GEZE Industries (Tianjin) Co., Ltd.  
Branch Office Guangzhou  
Room 17C3  
Everbright Bank Building, No.689  
Tian He Bei Road  
510630 Guangzhou  
P.R. China  
Tel. +86(0)20-38731842  
Fax +86(0)20-38731834  
E-Mail: gezegz@geze.com.cn

**China**

GEZE Industries (Tianjin) Co., Ltd.  
Branch Office Beijing No. 6-32 Building  
Jili Avenue  
Daxing District  
100076 Beijing, P.R. China  
Tel. +86-(0)10-879751-77/-78  
Fax +86-(0)10-879751-71  
E-Mail: gezebj@geze.com.cn

**France**

GEZE France S.A.R.L.  
ZAC de l'Orme Rond  
RN 19  
77170 Servon  
Tel. +33-(0)1-606260-70  
Fax +33-(0)1-606260-71  
E-Mail: france.fr@geze.com

**Hungary**

GEZE Hungary Kft.  
Bartók Béla út 105-113.  
Budapest  
H-1115  
Tel. +36 (1) 481 4670  
Fax +36 (1) 481 4671  
E-Mail: office-hungary@geze.com

**Iberia**

GEZE Iberia S.R.L.  
Pol. Ind. El Pla  
C/Comerc, 2-22, Nave 12  
08980 Sant Feliu de Llobregat  
(Barcelona)  
Tel. +34(0)9-02194036  
Fax +34(0)9-02194035  
E-Mail: info@geze.es

**India**

GEZE GmbH India Liaison Office  
409, Apeejay Business Centre  
39, Haddows Road  
Chennai - 600 006  
Tamil Nadu  
Tel. +91 (0) 44 28 21 13 00  
Fax +91 (0) 44 28 21 13 00  
Mobile +91 (0) 9 962 592 636  
E-Mail: office-india@geze.com

**Italy**

GEZE Italia Srl  
Via Giotto, 4  
20040 Cambiagio (MI)  
Tel. +3902950695-11  
Fax +3902950695-33  
E-Mail: italia.it@geze.com

**Italy**

GEZE Engineering Roma Srl  
Via Lucrezia Romana, 91  
00178 Roma  
Tel. +3906-7265311  
Fax +3906-72653136  
E-Mail: roma@geze.biz

**Kazakhstan**

GEZE Central Asia  
050061, Almaty, Kazakhstan  
Rayimbek ave. 348, A, office 310  
Tel. +7 (0) 72 72 44 78 03  
Fax +7 (0) 72 72 44 78 03  
E-Mail: office-kazakhstan@geze.com

**Poland**

GEZE Polska Sp.z o.o.  
ul. Annopol 21  
03-236 Warszawa  
Tel. +48 (0)22 440 4 440  
Fax +48 (0)22 440 4 400  
E-Mail: geze.pl@geze.com

**Romania**

GEZE GmbH Rezentanta Romania  
Str. Ionescu Baican nr. 22  
RO-021835 Bucuresti, sector 2  
Tel. +40 (0) 21 25 07 750  
Fax +40 (0) 21 25 07 750  
E-Mail: office-romania@geze.com

**Russian Federation**

GEZE GmbH Representative  
Office Russia  
Kolodessnij pereulok3, str. 25  
Office Nr. 5201-5203  
107076 Moskau  
Tel. +7 (0) 49 55 89 90 52  
Fax +7 (0) 49 55 89 90 51  
E-Mail: office-russia@geze.com

**Scandinavia**

GEZE Scandinavia AB  
Mallslingan 10  
Box 7060  
18711 Täby, Sweden  
Tel. +46(0)8-7323-400  
Fax +46(0)8-7323-499  
E-Mail: sverige.se@geze.com

**Scandinavia**

GEZE Norway  
Industriveien 34 B  
2072 Dal  
Tel. +47(0)639-57200  
Fax +47(0)639-57173  
E-Mail: norge.se@geze.com

**Scandinavia**

GEZE Finland  
Postbox 20  
15871 Hollola  
Tel. +358(0)10-4005100  
Fax +358(0)10-4005120  
E-Mail: finland.se@geze.com

**Scandinavia**

GEZE Denmark  
Høje Taastrup Boulevard 53  
2630 Taastrup  
Tel. +45(0)46-323324  
Fax +45(0)46-323326  
E-Mail: danmark.se@geze.com

**South Africa**

DCLSA Distributors (Pty.) Ltd.  
118 Richards Drive, Midrand,  
Halfway House Ext. 111  
P.O. Box 7934  
Midrand 1685  
Tel. +27(0)113158286  
Fax +27(0)113158261  
E-Mail: info@dclsa.co.za

**Switzerland**

GEZE Schweiz AG  
Bodenackerstrasse 79  
4657 Dulliken  
Tel. +41-(0)62-2855400  
Fax +41-(0)62-2855401  
E-Mail: schweiz.ch@geze.com

**Turkey**

GEZE GmbH Türkiye - İstanbul  
İrtibat Bürosu  
Ataşehir Bulvarı, Ata 2/3  
Plaza Kat: 9 D: 84 Ataşehir  
Kadıköy / İstanbul  
Tel. +90 (0) 21 64 55 43 15  
Fax +90 (0) 21 64 55 82 15  
E-Mail: office-turkey@geze.com

**Ukraine**

Repräsentanz GEZE GmbH Ukraine  
ul. Vikentiy Hvoiyki, 21,  
office 151  
04080 Kiev  
Tel. +38 (0) 44 49 97 725  
Fax +38 (0) 44 49 97 725  
E-Mail: office-ukraine@geze.com

**United Arab Emirates/GCC**

GEZE Middle East  
P.O. Box 17903  
Jebel Ali Free Zone  
Dubai  
Tel. +971(0)4-8833112  
Fax +971(0)4-8833240  
E-Mail: geze@emirates.net.ae

**United Kingdom**

GEZE UK Ltd.  
Blenheim Way  
Fradley Park  
Lichfield  
Staffordshire WS13 8SY  
Tel. +44(0)1543443000  
Fax +44(0)1543443001  
E-Mail: info.uk@geze.com

Tel.: 0049 7152 203-0  
Fax.: 0049 7152 203-310  
**www.geze.com**



130878-00

**GEZE**